

Volvo Construction Equipment
Building Tomorrow



HJULLASTARE I LANTBRUKET

L45H, L50H, L60H, L70H, L90H, L110H, L120H



VÄLKOMMEN TILL VÅR VÄRLD

Välkommen till en värld av branschledande maskiner.

En värld där kreativitet, hårt arbete och teknologisk innovation kommer att leda vägen mot utveckling av en framtid som är renare, smartare och mer uppkopplad.

En värld som stöds av Volvokoncernens bestående värderingar. En värld av stabilitet, hållbarhet och innovation. En värld där vi sätter våra kunder i centrum.

Välkommen till Volvo Construction Equipments värld – vi tror att du kommer gilla den.

Arbeta hårdare, arbeta smartare

I över 180 år har Volvo varit pionjär inom design och tillverkning av maskiner som sätter standarden för effektivitet, prestanda och drifttid. Med vårt utbud av grävmaskiner, hjullastare och dumprar är det ingen annan som lever upp till vårt rykte för utmärkt ingenjörskonst. Det innebär att vi kan erbjuda dig en heltäckande maskinparklösning oavsett din verksamhet eller ditt användningsområde.

Med utgångspunkt från vårt stolta arv fortsätter Volvo Concept Lab att skapa revolutionerande idéer och innovativa koncept för att se till att vi kan erbjuda våra kunder maskiner som arbetar hårdare och smartare under en lång tid framöver.



Lösningar för dig

Våra branschledande maskiner är bara början på din relation med Volvo. Som din partner har vi utvecklat ett omfattande utbud lösningar för att hjälpa dig att förbättra drifttiden, öka produktiviteten och minska kostnaderna.

Utformad för din verksamhet

Vår produkt- och tjänsteportfölj som är indelad i nio delar, kompletterar maskinens prestanda och ger skjuts åt din lönsamhet. För att uttrycka det enkelt erbjuder vi bland de bästa garantierna och teknologiska lösningarna i branschen idag.

Till hands när du behöver oss

Oavsett om du köper nytt eller begagnat har du tillgång till support dygnet runt via ett globalt nätverk av återförsäljare och tekniker, inklusive maskinövervakning och reservdelstillgänglighet i världsklass.

Det är basen för Volvo Services hela verksamhet, och du kan vara säker på att vi tar hand om dig från start.



VI BYGGER FRAMTIDEN



Det perfekta paketet

Byggd för jobbet

Specialiserade uppgifter kräver specialiserad utrustning. Därför erbjuder Volvo hjullastare konfigurerade för att uppfylla de unika förutsättningarna i en mängd applikationer. Våra applikationsspecifika hjullastare är konstruerade och byggda för att du ska kunna uppnå oslagbara resultat utifrån de unika kraven i det segment du är verksam.

Rätt extrautrustning, däck och redskap säkerställer sammantaget att våra specialanpassade hjullastare ger bästa säkerhet och prestanda. Som med alla Volvo produkter kan du lita på att du får full support och uppbackning från din Volvoåterförsäljare, såväl som Volvolösningar på eftermarknaden, under maskinens hela livslängd.



Lantbrukarens val

Den allsidiga maskinen för lantbruket

Det finns alltid arbete att göra på gården, så du behöver en maskin som presterar i alla lägen. Dag som natt, inomhus eller utomhus, så passar Volvos hjullastare för lantbruk in perfekt i din verksamhet, och kan bära en mängd olika laster under några av de mest krävande markförhållandena.

Med avstamp i våra årtionden av samarbete med lantbrukare har vi skräddarsytt en hjullastare som ökar produktiviteten i lantbrukstillämpningar – inklusive markanläggning, bevattning, boskap eller spannmålsproduktion. Den här smidiga, mångsidiga och tillförlitliga lantbruksmaskinen är den perfekta partnern inom torv- och sockerbetsshantering, ensilageproduktion och plantskolor.

Mångsidighet i alla lägen

Det ultimata verktyget för lastning och materialhantering i lantbruksapplikationer: Volvos hjullastare för lantbruk är konstruerade för att effektivt klara en mängd arbetsuppgifter. Genom att kombinera den välkända förarkomforten och enastående drifttiden du förväntar dig av Volvo är våra hjullastare för lantbruk gjorda för arbetet på gården.

Gör allting

Den tredje hydraulfunktionen möjliggör användning av hydraulredskap, vilket gör maskinen ännu mer mångsidig, medan redskapsfästet möjliggör redskapsbyten på några sekunder. Torque-Parallel-lyftarmsystemet ger höga bryt-, tilt in- och lyftkrafter, medan parallellrörelsen bidrar till större laststabilitet. Tack vare den höga körhastigheten kan maskinen ta sig runt effektivt på gården.



Inbyggd användbarhet

Klara snäva svängar, smala körfält och mjuka markförhållanden galant i Volvos lättmanövrerade hjullastare. En rad egenskaper, inklusive en kompakt konstruktion, optimerad maskinvikt, lantbruksdäck, perfekt matchad motoreffekt, hög tipp höjd och hög dragkraft, säkerställer att maskinen ger maximal produktivitet i lantbruksverksamheter.





"Vi har använt Volvolastare i över 30 år och kvaliteten på deras maskiner är det som får oss att hela tiden komma tillbaka. Volvos maskiner uppfyller alla våra krav: tillförlitlighet, flexibilitet, förarkomfort och tillgänglighet på reservdelar. Vi kan absolut rekommendera Volvo till andra lantbruk som letar efter en lastmaskin."

"Flexibiliteten hos våra hjullastare från Volvo gör dem helt outhärliga i vår verksamhet. Om du tittar dig omkring ser du minst 17 olika redskap för våra L90H och L60H, vilket innebär att vi kan ta dem över hela gården och även in till stan när så behövs. Vi använder den för att hantera foder, transportera material, lasta silos och till och med för att ploga snö... Maskinerna är nödvändiga för vår verksamhet och för att vi ska kunna nå våra lönsamhetsmål."
Christina Winblad, ägare av WOMTORPS LANTBRUK

Kalibrerad för komfort

Volvos hytt har god ventilation, är lätt att kliva i och ur, och har utmärkt sikt runtom. Då är det lätt att alltid hålla sig komfortabel. Smarta funktioner, som till exempel lastarmsfjädringen, säkerställer komfortabel körning när maskinen är i arbete och i rörelse. Resultatet är mindre trötthet och en mer produktiv förare under hela skiftet.



Lätt att serva

Volvos hjullastare för lantbruk är konstruerad för maximal drifttid. Den automatiskt reversibla kylarfläkten möjliggör självrengöring av kylarna, medan den utskjutbara kylarinstallationen får rengöringen att gå ännu snabbare.



L45H, L50H

Redo för arbetet på gården

TP-länksystem
(Torque Parallel)

Lastarmsfjädring

Tredje hydraulfunktion

Justerbart flöde för 3:
e hydraulfunktion

Utmärkt dragkraft

Anpassningsbara
inställningar

Redskapsfäste

Smidig att använda
och manövrera



Automatiskt reversibel kylfläkt

Handinchventil

Förrenare för insugsluft

**Fällbar AC-kondensor: smidig
åtkomst till huvudkylaren.**

**Optimerad
tipphöjd**

**Kraffull och
bränslesnål
Volvomotor**

Kompakt design

**Stänkskydd för lantbruk,
heltäckande**

**Lantbruksdäck
för optimalt grepp**

L60H, L70H, L90H, L110H, L120H

Laddad för lantbruk

Smidig att använda
och manövrera

Förrenare
för insugsluft

Kompakt design

Kraftfull och
bränslesnål
Volvomotor

Skjutbart
kylaggregat

Automatiskt
reversibel kylfläkt

Stänkskydd för lantbruk,
heltäckande

Lantbruksdäck
för optimalt grepp



**Anpassningsbara
inställningar**

Elservo (L110H, L120H)

**Justerbart flöde för
3:e hydraulfunktion**

**Tredje
hydraulfunktion**

Optimerad tipphöjd

**TP-länksystem
(Torque Parallel)**



Redskapsfäste

Lastarmsfjädring

Utmärkt dragkraft

Lätt att göra flera saker samtidigt

Utnyttja maskinens mångsidighet till max med Volvos redskapsfäste, som underlättar snabba redskapsbyten och möjliggör maskinkompatibilitet med en mängd olika redskap. Med Volvos utbud av redskap kan du lita på att du får maximal produktivitet, bränsleeffektivitet och drifttid.

Mer information hittar du i redskapsbroschyren eller i redskapsväljaren, som finns för iOS i App Store respektive för Android i Play Butik och China Android Store.

Lättmaterialsskopor

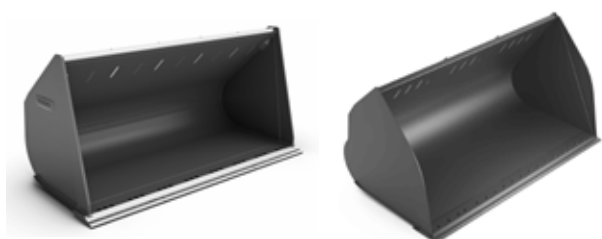

Högtippande skopor



Standardskopa



Klämskopa



Planeringsskopa



Stenskopa



Pallgafflar



Materialhanteringsarm



Redskapsfäste



Rätt verktyg för jobbet

Ta dig an ännu fler lantbruksuppgifter som till exempel utfodring, rengöring, balhantering och inläggning av ensilage. Din Volvoåterförsäljare kan rekommendera, anskaffa och leverera det bästa redskapet för din verksamhet.

Ta kontakt med dem så får du veta mer.

Konfigurerad för framgång

Dra nytta av alla egenskaper och funktioner hos en vanlig Volvohjullastare, kombinerat med den specialutrustning som behövs för att lyckas inom lantbruk och markanläggning. Utöver lantbrukspaketet finns det ett antal andra tillval vi kan erbjuda som är till nytta i den här applikationen.

- Ingår i lantbrukspaketet
- * Ingår i maskinens standardkonfiguration
- o Extrautrustning

	VOLVOS HJULLASTARE I LANTBRUKET						
	L45H	L50H	L60H	L70H	L90H	L110H	L120H
Redskapsfäste	•	•	•	•	•	•	•
Separat redskapslösning			•	•	•	•	•
Tredje hydraulfunktion	•	•	•	•	•	•	•
Lastarmsfjädring (BSS)	•	•	•	•	•	•	•
Reversibel fläkt	•	•	•	•	•	•	•
Lantbruksdäck (kontakta din Volvoåterförsäljare för information om tillgängliga däck)	•	•	•	•	•	•	•
Stänkskydd för lantbruk	•	•	•	•	•	•	•
Handinchventil	•	•					
Förlängda stänkskärmar	o	o					
Främre stänkskärmar	o	o					
Elservo			o	o	o	•*	•*
Justerbart flöde för tredje hydraulfunktion (ingår i standardkonfigurationen för maskiner med elservo)	•	•	o/•*	o/•*	o/•*	o/•*	o/•*
Fjärde hydraulfunktion	o	o	o	o	o	o	o
En spak	o	o	o	o	o	o	o
Spakstyrning (CDC)	o	o	o	o	o	o	o
Handgasreglage	o	o	o	o	o	o	o
Högflödesfunktion	o	o					
Extra oljereturledning via filter	o	o					
Axeloljekylare				o	o	o	o
Förlängd lyftarm, Long Boom	o	o	o	o	o	o	o
Paket för LED-arbetsbelysning (kontakta din Volvoåterförsäljare för information)	o	o	o	o	o	o	o
Smörjsystem	o	o	o	o	o	o	o
Slangbrottsventil	o	o					
Hög kylkapacitet/tropisk kylare	o	o					
Förrenare för insugsluft, turbo II-typ	o	o	o	o	o	o	o
Förrenare för insugsluft, cyklon			o	o	o	o	o
Hydraulolja, biologiskt nedbrytbar, Volvo	o	o	o	o	o	o	o
Dragkrok			o	o	o	o	o
Släpvagnsuttag	o	o					
Förberedelse för sopvals	o	o					
Automatisk motoravstängning	o	o	o	o	o	o	o
Motoravstängning, fördröjd			o	o	o	o	o
Luftfjädrad stol med värme	o	o	o	o	o	o	o
Skylt för långsamgående fordon	o	o	o	o	o	o	o
Lock-up			o	o	o		
OptiShift						o	o
Luftförrenare för hytt, cyklontyp			o	o	o	o	o

Beroende på land kan en del av ovanstående extrautrustning ingå i maskinens standardkonfiguration.

Specifikationer

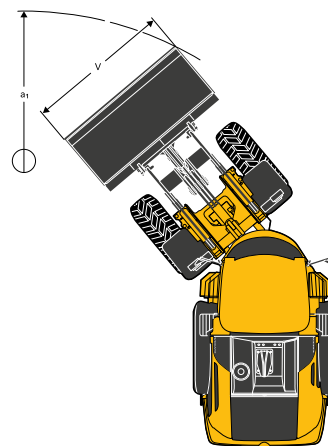
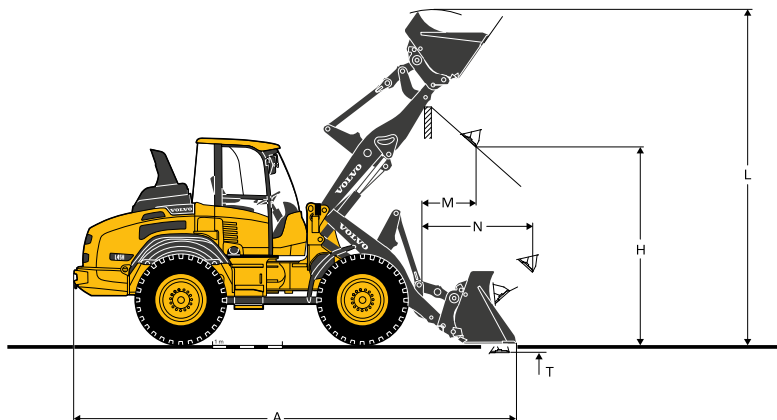

Lättmaterialsskopa 2 m³		L45H	L50H
Volym (rågad)	m ³	2	2
Materialdensitet	kg/m ³	1 200	1 300
Statisk tippplast, rak maskin (ISO 14397)	kg	5 600	6 290
Statisk tippplast, full sväng 40° (ISO 14397)	mm	4 960	5 570
Hydraulisk lyftkapacitet	kN	66	83
Brytkraft	kN	56	58
A Total längd	mm	6 615	6 690
L Lyfthöjd, max	mm	4 940	5 235
V Skopbredd	mm	2 250	2 250
a ₁ Sveddiameter	mm	10 460	10 505
T Grävdjup	mm	85	95
H Tiphöjd	mm	2 610	2 695
M Räckvidd vid max. höjd	mm	1 115	1 115
N Räckvidd. Max.	mm	1 935	1 970
Maskinvikt utan last	kg	8 830	9 520

Med däck Michelin 500/70 R24 XMCL

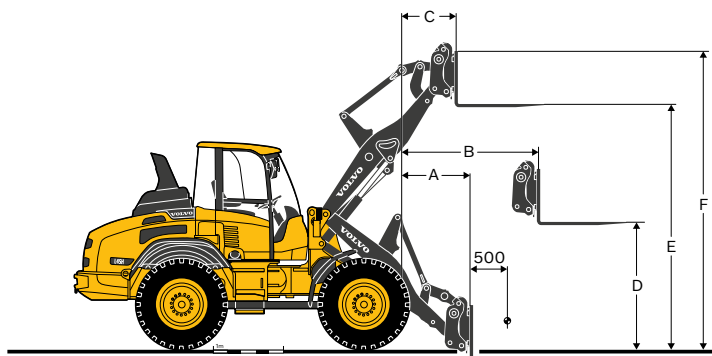

		L45H	L50H
Gaffelram försäljningskod		CL2805036	CL2805036
Gaffelben försäljningskod		CL11392154	CL11392154
40° svängning (ISO 14397)	kg	4 420	4 810
Tippplast enl. EN 474-3, 60/80 %	kg	2 650 / 3 530	2 880 / 3 840
Tippplast 80 %, transportläge, full svängning 40°	kg	4 000	4 000
A	mm	785	800
B	mm	1 475	1 505
C	mm	650	655
D	mm	1 705	1 745
E	mm	3 490	4 320
F	mm	4 225	4 810
Maskinvikt utan last	kg	8 637	9 340

Lastcenter 500 mm

Med däck Michelin 500/70 R24 XMCL

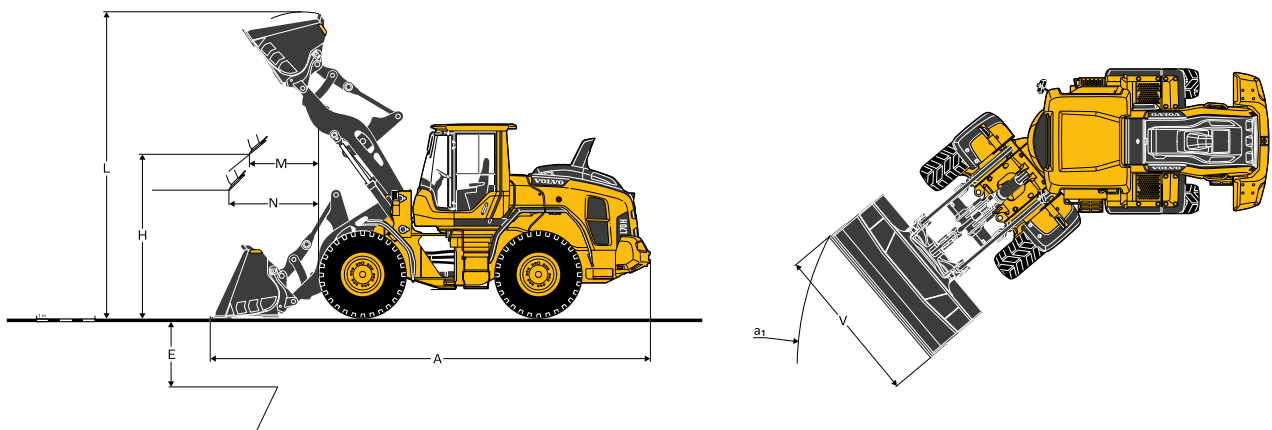

Redskap		L60H 92564		L70H 80562		L90H 92687		L110H 92689	L120H 92689
		3,1 m ³ LM H MegaXbib 620/75 R26	3,1 m ³ LM H MegaXbib 750/65 R26	3,4 m ³ LM H MegaXbib 620/75 R26	3,4 m ³ LM H MegaXbib 750/65 R26	4,1 m ³ LM H MegaXbib 620/75 R26	4,1 m ³ LM H MegaXbib 750/65 R26	5,5 m ³ LM H CEREXBIB 750/65 R26	5,5 m ³ LM H CEREXBIB 750/65 R26
Volym rågad, ISO/SAE	m ³	3,1	3,1	3,4	3,4	4,1	4,1	5,5	5,5
Volym vid 110 % fyllnadsfaktor	m ³	3,4	3,4	3,7	3,7	4,5	4,5	6,1	6,1
m _{T1} Statisk tippplast, rak maskin (SAE)	kg	8 000	8 180	8 740	9 000	10 490	10 600	11 640	12 730
m _{T2} Statisk tippplast vid 35 graders svängning (SAE)	kg	7 120	7 290	7 760	8 020	9 250	9 330	10 250	11 180
m _{T3} Statisk tippplast vid full svängning (SAE)	kg	6 870	7 030	7 470	7 730	8 890	8 960	9 840	10 730
F _{Br} Brytkraft på marknivå (Redsk.kant-100)	kN	60,9	60,7	71,2	70,8	99,6	99,7	115,0	121,4
A Totalallängd	mm	7 630	7 620	7 740	7 710	7 990	8 000	8 580	8 680
E Grävdjup, max. tippning (S)	mm	1 420	1 410	1 430	1 400	1 540	1 540	1 700	1 720
H Tipphöjd	mm	2 660	2 670	2 570	2 620	2 670	2 650	2 420	2 490
L Total lyfthöjd	mm	5 340	5 350	5 490	5 520	5 700	5 690	5 840	5 910
M Räckvidd vid tippning	mm	1 290	1 280	1 280	1 300	1 290	1 270	1 520	1 550
N Räckvidd vid 45° avlastning. Pos. G	mm	1 610	1 610	1 650	1 660	1 700	1 690	1 800	1 890
V Skopa, bredd	mm	2 550	2 550	2 650	2 650	2 750	2 750	3 000	3 000
a ₁ Yttre markfrigångsradi (diameter)	mm	11 990	11 990	12 130	12 120	12 490	12 480	13 250	13 330
Maskinvikt utan last	kg	11 960	12 230	13 720	13 990	15 370	15 650	18 670	19 410

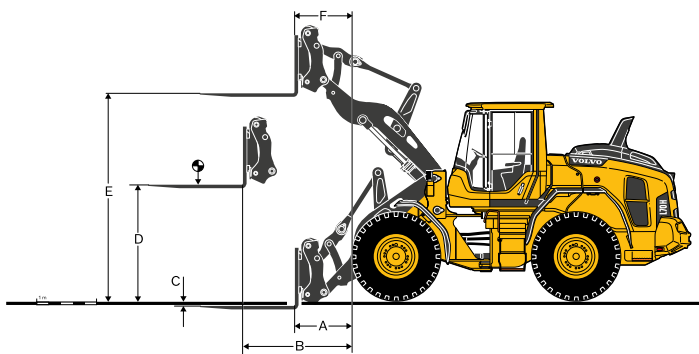

		L60H	L70H	L90H	L110H	L120H
Gaffelram försäljningskod		83768	83768	83770	83770	83770
Gaffelben försäljningskod (R/L)		80042/80043	80042/80043	80106/80107	80106/80107	80106/80107
Statisk tippplast, rak maskin	kg	5 243	5 759	6 874	8 002	8 753
35deg. Sväng	kg	4 703	5 165	6 116	7 123	7 776
fullt svängd	kg	4 543	4 989	5 892	6 861	7 486
vid lastnavavstånd*	mm	600	600	600	600	600
A	mm	737	780	871	861	958
B	mm	1 506	1 555	1 618	1 641	1 716
C	mm	-81	-90	-61	-39	1
D	mm	1 874	1 898	1 857	1 897	1 866
E	mm	3 755	3 775	3 897	3 841	3 875
F	mm	639	706	580	768	807
Maskinvikt utan last	kg	11 471	13 039	14 446	17 228	17 968

* Fast och plan mark

Däck L60H, L70H, L70H: Michelin MEGAXBIB 620/75R26

Däck L110H, L120H: Michelin CEREXBIB 750/65R26



Mer än maskiner

Att konstruera maskiner som levererar enastående resultat är bara början på hur vi kan hjälpa din verksamhet. Som din partner finns vi till hands för att hjälpa dig med varje aspekt av din Volvomaskin: hur du använder den, underhåller den, betalar för den och till och med hur du säljer den. Vår tjänsteportfölj är ett komplement till maskinens prestanda och ger skjuts åt din lönsamhet.

Volvo originaldelar

Håll hög produktivitet och lång maskindrifttid med vårt utbud av lagerförda, testade och godkända reservdelar – med Volvos garanti i ryggen. Bara med Volvo originaldelar kan du skydda din investering, förlänga maskinens livslängd och få långsiktigt hållbar prestanda.

Volvo ACTIVE CARE

Maximera maskinens drifttid och minska reparationskostnaderna med Volvo ACTIVE CARE. Utnyttja CareTrack-data, den intelligenta tjänsten som låter dig övervaka maskinen dygnet runt, såväl som kundrapporter, så att du kan vidta förutseende och förebyggande underhållsåtgärder.



Underhålls- och reparationsavtal

Håll schemat med planerad service, och skydda din investering med en mängd flexibla underhålls- och reparationsalternativ.

Finansiella tjänster

Volvo kan företagsfinansiering – och vårt expertteam strävar efter att din verksamhet ska bli ännu mer framgångsrik. Vi kan hjälpa dig och ditt företag att växa säkert med flexibla finansierings- och försäkringslösningar. Från en enstaka maskin till en hel park, nytt eller begagnat, så tar vi fram en lösning för just dina behov.





En kapabel familj

Utöver hjullastare kan Volvo stolt erbjuda en omfattande portfölj med lösningar för lantbruk och markanläggning. Genomgående för vårt maskinutbud är att vi månar om att producera maskiner som ger enastående resultat inom lantbruksapplikationer.

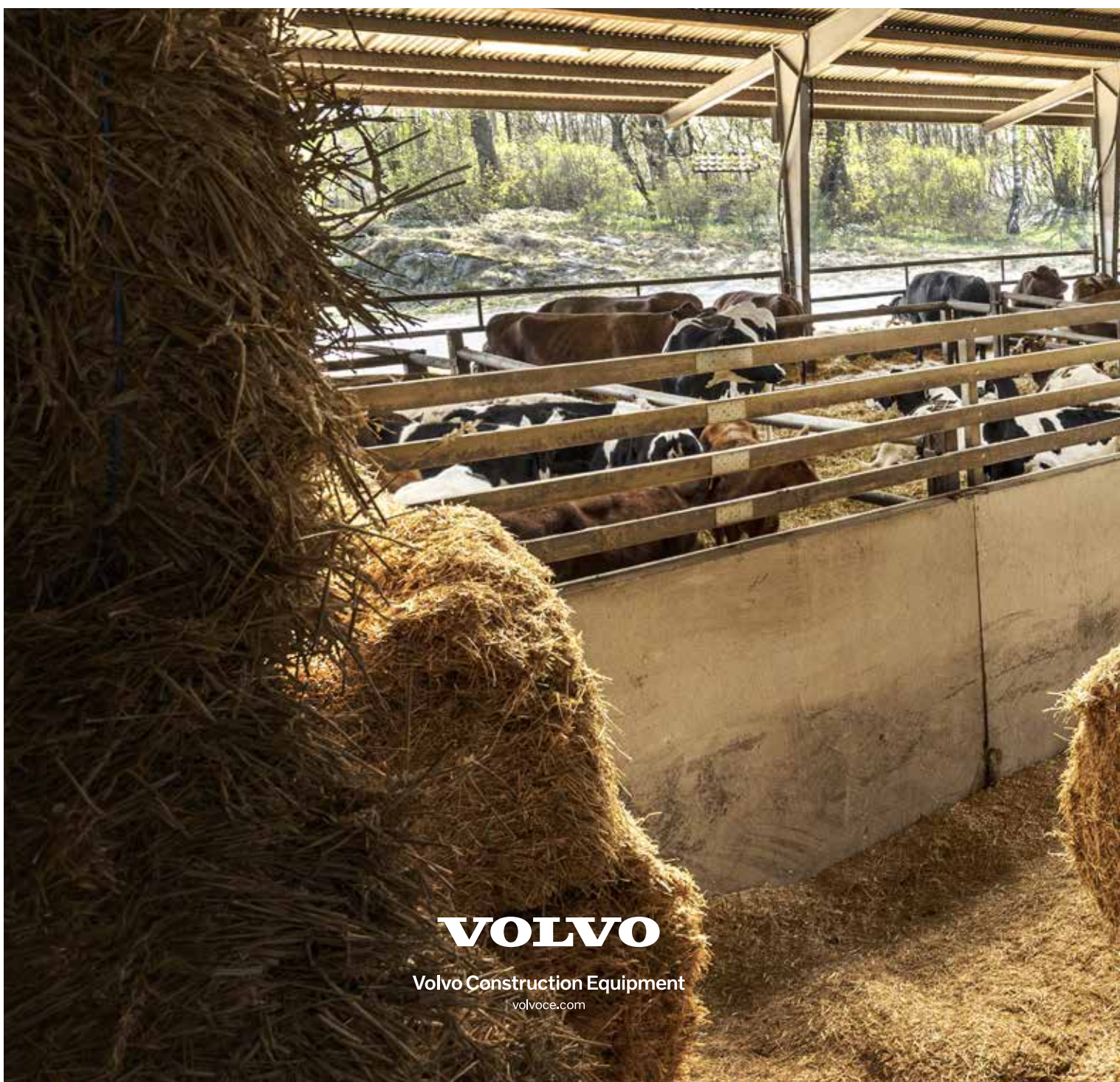

VOLVO

Volvo Construction Equipment

volvoce.com