

Volvo Construction Equipment
Building Tomorrow



HJULLASTARE FÖR BLOCKHANTERING

L150H, L180H, L220H, L350H



VÄLKOMMEN TILL VÅR VÄRLD

Välkommen till en värld av branschledande maskiner.

En värld där kreativitet, hårt arbete och teknologisk innovation kommer att leda vägen mot utveckling av en framtid som är renare, smartare och mer uppkopplad.

En värld som stöds av Volvokoncernens bestående värderingar. En värld av stabilitet, hållbarhet och innovation. En värld där vi sätter våra kunder i centrum.

Välkommen till Volvo Construction Equipments värld – vi tror att du kommer gilla den.

Arbeta hårdare, arbeta smartare

I över 180 år har Volvo varit pionjär inom design och tillverkning av maskiner som sätter standarden för effektivitet, prestanda och drifttid. Med vårt utbud av grävmaskiner, hjullastare och dumptrar är det ingen annan som lever upp till vårt rykte för utmärkt ingenjörskonst. Det innebär att vi kan erbjuda dig en heltäckande maskinparkslösning oavsett din verksamhet eller ditt användningsområde.

Med utgångspunkt från vårt stolta arv fortsätter Volvo Concept Lab att skapa revolutionerande idéer och innovativa koncept för att se till att vi kan erbjuda våra kunder maskiner som arbetar hårdare och smartare under en lång tid framöver.



Lösningar för dig

Våra branschledande maskiner är bara början på din relation med Volvo. Som din partner har vi utvecklat ett omfattande utbud lösningar för att hjälpa dig att förbättra drifttiden, öka produktiviteten och minska kostnaderna.

Utformad för din verksamhet

Vår produkt- och tjänsteportfölj som är indelad i nio delar, kompletterar maskinens prestanda och ger skjuts åt din lönsamhet. För att uttrycka det enkelt erbjuder vi bland de bästa garantierna och teknologiska lösningarna i branschen idag.

Till hands när du behöver oss

Oavsett om du köper nytt eller begagnat har du tillgång till support dygnet runt via ett globalt nätverk av återförsäljare och tekniker, inklusive maskinövervakning och reservdelstillgänglighet i världsklass.

Det är basen för Volvo Services hela verksamhet, och du kan vara säker på att vi tar hand om dig från start.



VI BYGGER FRAMTIDEN



Det perfekta paketet

Byggd för jobbet

Specialiserade uppgifter kräver specialiserad utrustning. Därför erbjuder Volvo hjullastare konfigurerade för att uppfylla de unika förutsättningarna i en mängd applikationer. Våra applikationsspecifika hjullastare är konstruerade och byggda för att du ska kunna uppnå oslagbara resultat utifrån de unika kraven i det segment du är verksam.

Rätt extrautrustning, däck och redskap säkerställer sammantaget att våra specialanpassade hjullastare ger bästa säkerhet och prestanda. Som med alla Volvo produkter kan du lita på att du får full support och uppbackning från din Volvo återförsäljare, såväl som Volvolösningar på eftermarknaden, under maskinens hela livslängd.



Tungviktsmästare

En presentation av Volvos blockhanterare

Volvos utbud av hjullastare specialframtagna för blockhanteringsapplikationer bygger på årtionden av erfarenhet när det gäller att erbjuda lösningar för stenbrotts-, gruvdrifts- och aggregatbranscherna. I vårt utbud av blockhanterare kombineras våra omfattande kunskaper med feedback från våra kunder, för att skapa en maskin som klarar utmaningarna i det här krävande segmentet.

Från det slitsamma lyftandet och bärandet av tunga block hela dagen, till våt, brant och stenig mark – våra maskiner har anpassats för att leverera bästa prestanda under dessa tuffa förhållanden. Volvos Heavy Duty-hjullastare har konfigurerats för optimala resultat inom blockhanteringsapplikationer – timme ut och timme in, skift efter skift.

Byggd för stenbrottet

Varje beståndsdel av en blockhanterare från Volvo har konstruerats för att göra den till den perfekta partnern när du arbetar i krävande stenbrottsmiljöer. Från drivlinan, lyftarmsystemet och motvikten, till däcken, redskapen och hytten – allt är utformat för prestanda som håller länge i blockhanteringsapplikationer.



Hållbar design

Särskilt anpassade för att ge enastående drifttid och tillförlitlighet – maskinens ram, lyftarmsmekanismen och däcken är utformade för att absorbera höga belastningar och ge extra robusthet.

Gjord för tunga lyft

Volvos blockhanterare har den lyftkraft och stabilitet som krävs för att bära block på upp till 50 ton. Den optimerade motvikten, lyftcylindrarna och drivlinan helt tillverkad av Volvo ger sammantaget oslagbar tipplastkapacitet, hög dragkraft och enastående drivgrepp. Lock-up-momentomvandlaren minskar cykeltiderna och bränsleförbrukningen, medan Volvos enastående bromssystem alltid går att lita på.





En mångsidig presterare

Volvos mycket kompakta och smidiga blockhanterare har ett kort överhäng för bättre manövreringsförmåga på trånga platser. Rollback-vinkeln håller lasten nära framaxeln i bärläge, så att maskinen kan bära tyngre laster. Med Volvos redskapshållare kan du dessutom växla mellan arbetsverktyg på några sekunder, och säkra den maximala tiplastkapaciteten.

Komfortabel och produktiv

Volvohytten, som är välkänd i branschen, är utformad för att operatörerna ska hålla sig alerta och prestera på topp, med en rymlig och tyst miljö samt anpassningsbara operatörsinställningar. Volvos exklusiva hyttfiltreringssystem, som cirkulerar 90 % av luften i hytten genom huvudfiltret, ger utmärkt luftkvalitet. För effektiv blockhantering låter Comfort Drive Control operatörerna styra maskinen med en enda spak.

Säkerheten först

Blockhanteraren bygger vidare på Volvos anseende om branschledande säkerhetsstandarder. Nyckelfunktionerna inkluderar en ROPS/FOPS-certifierad hytt, utvändigt säkerhetsbältesindikator, halkskyddade ytor, ledstänger med bra synlighet och smidig service.



Hjullastare L350H

Standard Duty- eller Heavy Duty-version

Z-lyftarm med dubbel
tätning på varje tapp

Större
lyftcylindrar

Ökat hydraultryck för extra
lyftkapacitet – Heavy Duty-
version

Utmärkt
rollback-
vinkel,
upp till 44°

Redskapsfäste, kan
anslutas till en mängd
redskap från Volvo

Axlarna kyls med
tryckoljecirkulation

Momentomvandlare
med lock-up

Volvodrivlina med hög
dragkraft, dragkraftsstyrning



**Comfort Drive Control,
spakstyrning**

Extern säkerhetsbältesindikator

Reversibel kylfläkt

Kort överhäng

**Motvikt för blockhantering
– Standard Duty eller
Heavy Duty**

Bromsslitageindikatorer

**Underhållsfria
vridtappar**

**Stark ram
och midja**

**Kraftiga
fälgar**



*"Volvohullastaren L350H har definitivt infriat våra förväntningar. Kraften är otrolig och i fråga om bränsle, så förbrukar den mindre än andra maskiner vi har. Motorbromsen, som används vid körning i nedförsbacke med tunga marmorblock, är också ett stort plus."
Ottavio Baisi, vd, COOPERATIVA APUANA MARMI, Italien*

Hjullastarna L150H, L180H och L220H

Tiltbar hytt

Större lyftcylindrar

Torque Parallel-lyftarmsystem med dubbel tätning på varje tapp

Utmärkt rollback-vinkel, upp till 44°



Redskapsfäste, kan anslutas till en mängd redskap från Volvo

100 %-iga differentialspärrar på framaxlarna

Volvodrivlina med hög dragkraft, dragkraftsstyrning

Axlarna kyls med tryckoljecirkulation

**Comfort Drive Control,
spakstyrning**

Extern säkerhetsbältesindikator

Reversibel kylfläkt

Kort överhäng

**Motvikt för
blockhantering**

Bromsslitageindikatorer

**Momentomvandlare
med lock-up**

**Underhållsfria
vridtappar**

**Stark ram
och midja**

“ ”

*"Att frakta 27 ton tunga block från botten av stenbrottet till lastområdet är inga problem L220H"
Giuseppe Sanna, produktionschef, MARMI DAINO REAL, Italien*

Få mer gjort

Bara genom att använda redskap från Volvo kan du vara säker på att få maximal nytta av din Volvomaskin i fråga om bränsleeffektivitet och optimala lyft- och brytkrafter. Volvo har ett fullständigt redskapssortiment framtaget för enastående hållbarhet i stenbrottsmiljöer.

Mer information hittar du i redskapsbroschyren eller i redskapsväljaren, som finns för iOS i App Store respektive för Android i Play Butik och China Android Store.

Brytgaffel



Kratta



Stenskopa – spadnos eller rak kant



Stengaffel



Blockgaffel



Blockhanteringskopa



Konstruktionen avser L350H

Redskapsfäste

Volvos ISO-standardiserade redskapsfäste introducerades redan 1954 och möjliggör snabba, enkla och säkra byten mellan olika redskap.

Specialbyggda redskap

När verksamheten kräver en unik redskapskonstruktion kan ett specialbyggt redskap vara svaret. Få support och personlig rådgivning från din Volvoåterförsäljare och vår interna redskapsspecialist, som hjälper dig att definiera rätt redskapsspecifikation för dina behov.



”Mångsidigheten hos Volvo L220H är en enorm fördel. Vi kan arbeta med gafflar för att bära marmorblock eller med en stenskopa för att rensa upp stenbrottet, och med snabbfästet tar det bara några sekunder att byta redskap.”

Kund i Sardinien, Italien

Konfigurerad för framgång

Volvos hjullastare för blockhantering har alla egenskaper och funktioner som återfinns hos en vanlig hjullastare från Volvo, kombinerat med den specialutrustning som behövs för lyckad blockhantering. Utöver blockhanteringspaketet finns det ett antal andra tillval vi kan erbjuda som är till nytta i den här applikationen.

•* Ingår i maskinens standardkonfiguration

• Ingår i blockhanteringspaketet

o Extrautrustning

	VOLVOS HJULLASTARE FÖR BLOCKHANTERING				
	L150H	L180H	L220H	L350H	
				Standard Duty	Slitstark
Lyftcylinder för blockhanterare				•	•
Extra lyftkapacitet för blockhanterare					•
Motvikt för blockhantering	•	•	•	•	
Motvikt för blockhantering, Heavy Duty					•
Reversibel kylfläkt	•	•	•	•	•
Redskapsfäste	•	•	•	•	•
Separat redskapslösning	•	•	•	•	•
Extern säkerhetsbältesindikator	o	o	o	o	o
Lastarmsfjädring	o	o	o	o	o
Spakstyrning (CDC)	o	o	o	•*	•*
Centralsmörjning	o	o	o	o	o
Fettpåfyllningspump för centralsmörjning	o	o	o	o	o
Smörjsystem för redskapsfäste	o	o	o	o	o
Motorbroms (avser Steg V-maskiner)				o	o
Extern oljkyllning för axlar och bromsar	o	o	o	o	o



“ ”

"Från det ögonblick som operatören stänger hyttporten kan motorn knappt höras och det går verkligen att koncentrera sig på arbetet."
Pierre Laplace, vd, SAS CARRIERES LAPLACE, Frankrike

Specifikationer

I graferna nedan visas tippplasten och lyftkraften jämfört med gångjärnsbultens höjd.

Den maximala klassade arbetslasten ska beräknas enligt ISO 14397-1, vilken är baserad på följande kriterier:

- Maskinhastighet lägre än 2 km/h
- Maskinen i läge rakt fram
- Lasten bakåttildad
- Lasten lyft till maximal momentarm (maximal räckvidd)
- Lastens tyngdpunkt vid X: 900 mm och Y: 800 mm
- Max. utnyttjad tippplast vid 80 %

*L150H

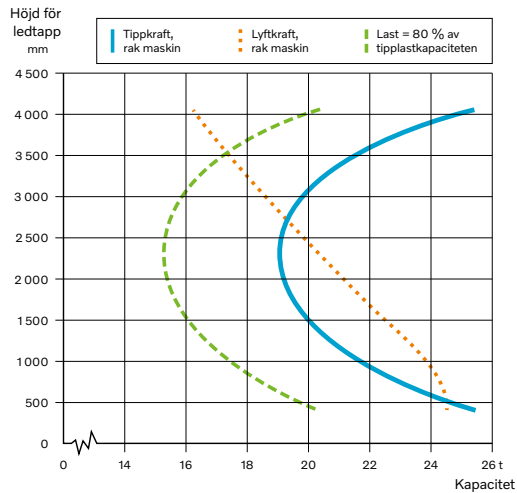

*L180H

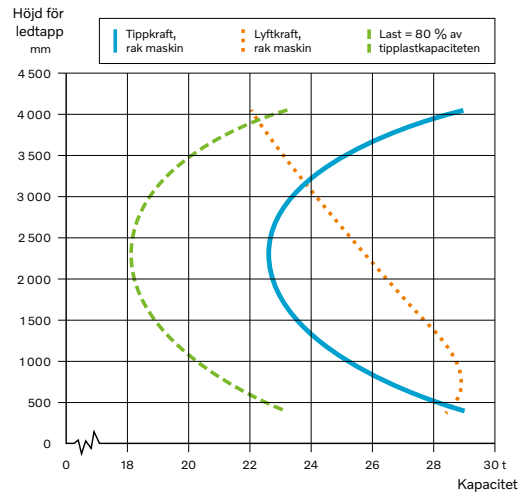

*L220H

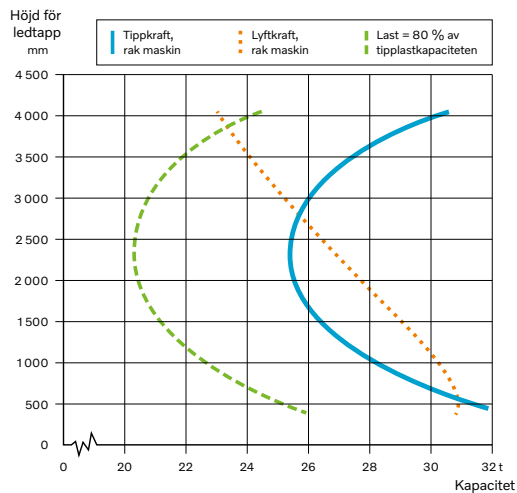

**L350H Standard Duty

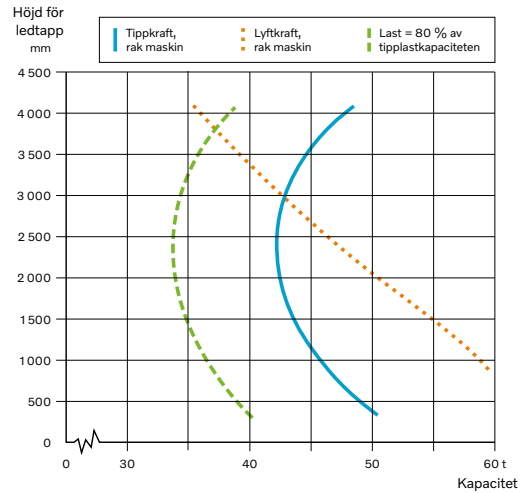

**L350H Heavy Duty

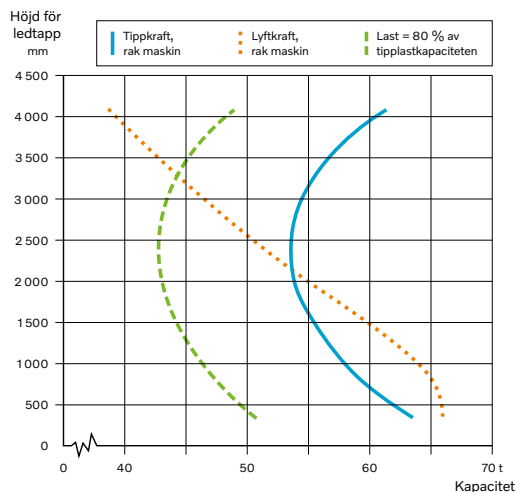

*Utrustad med motvikt för blockhantering och L5-däck.

** L350H HD-blockhanterare: maskinens lastkapacitet överstiger den maximala tillåtna lasten för den faktiska däckdimensionen. Tillgängligt däck från fabrik är 875/65 R33**, som är godkänt för 38 t arbetslast.

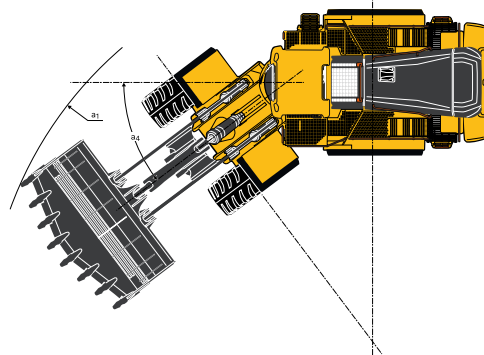
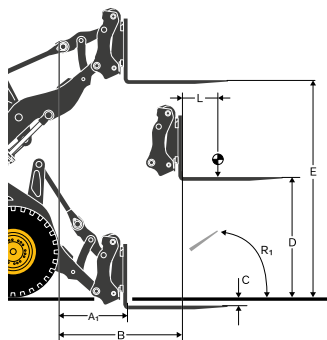
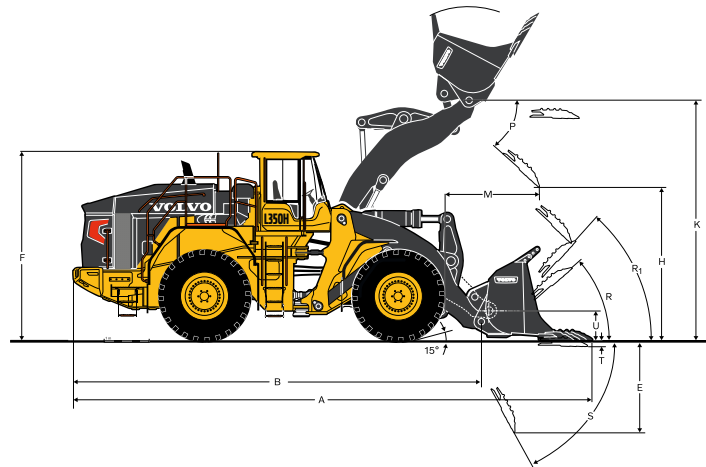

Utrustad med blockgafflar		L150H	L180H	L220H	L350H Standard-duty	L350H Heavy Duty	
	Totallängd	mm	9 125	9 260	9 615	11 320	11 520
A ₁	Räckvidd vid min. lyft	mm	970	1 065	1 140	1 180	1 180
B	Räckvidd vid tippningsläge	mm	1 740	1 830	1 905	2 035	2 035
C	Höjd vid min. lyft	mm	-36	11	-18	132	127
D	Höjd vid tippningsläge	mm	2 020	2 010	2 090	2 285	2 290
E	Höjd vid max. lyft	mm	4 050	4 180	4 370	4 650	4 650
L	Avstånd till lastcentrum	mm	900	900	900	900	900
R ₁	Max. rollback-vinkel i bärläge	°	39	39	38	37	37
	Motvikt, tillval	kg	1 140	1 140	1 515	2 425	7 770
	Maskinvikt (utan last)	kg	26 230	28 830	34 040	53 220	58 560

Utrustad med stenskopa med spadnos		Låstapp på 3,5 m ³	Låshake på 4,2 m ³	Låshake på 4,5 m ³	Låshake på 6,3 m ³	Låshake på 6,3 m ³	
A	Totallängd	mm	8 880	9 290	9 755	11 710	11 915
a ₁	Svepdiameter	mm	15 040	15 280	16 130	18 770	18 770
a ₄	Max. rörelsevinkel	°	37	37	37	37	37
B	Totallängd utan skopa/redskapsfäste	mm	7 060	7 200	7 490	9 135	9 335
E	Grävdjup, max. tippning (S)	mm	480	1 770	1 875	2 150	2 155
H	Tipphöjd	mm	2 840	2 810	2 920	3 080	3 075
K	Max. lyftarmshöjd	mm	4 370	4 500	4 690	5 075	5 070
M	Räckvidd vid tippning	mm	1 415	1 590	1 800	2 540	2 540
P	Max. möjlig tippvinkel framåt vid K (max. HPH)	°	49,5	49,5	43	47	47
R	Max. rollback-vinkel på marknivå	°	44,5	44,5	43	41	41
R ₁	Max. rollback-vinkel i bärläge	°	47	47	45,5	44,5	44,5
S	Max. tippvinkel framåt vid lägsta lyftarmsläge	°	65	71	65,5	63	63
T	Grävdjup	mm	75	130	120	140	140
U	Gångjärnsbultens höjd i bärläge	mm	530	530	555	623	620
	Skopa, bredd	mm	3 230	3 230	3 430	3 960	3 960
	Maskinvikt (utan last)	kg	26 660	29 870	35 340	56 230	61 570

Mer än maskiner

Att konstruera maskiner som levererar enastående resultat är bara början på hur vi kan hjälpa din verksamhet. Som din partner finns vi till hands för att hjälpa dig med varje aspekt av din Volvomaskin: hur du använder den, underhåller den, betalar för den och till och med hur du säljer den.

Vår tjänsteportfölj är ett komplement till maskinens prestanda och ger skjuts åt din lönsamhet.



Volvo originaldelar

Bibehåll hög produktivitet och lång drifttid med vårt utbud av lagerförda, testade och godkända delar – med Volvos garanti i ryggen. Bara med Volvo originaldelar kan du skydda din investering, förlänga maskinens livslängd och få långsiktigt hållbar prestanda.

Volvo ACTIVE CARE

Maximera maskinens drifttid och minska reparationskostnaderna med Volvo ACTIVE CARE. Utnyttja CareTrack-data, den intelligenta tjänsten som låter dig övervaka maskinen dygnet runt, såväl som kundrapporter, så att du kan vidta förutseende och förebyggande underhållsåtgärder.



*"Alla reservdelar som används för service och reparation är Volvo originaldelar, vilket ger en effektiv maskin och låg bränsleförbrukning.
Joseph Titus Glover, vd, JUSTMOH GROUP, Ghana*



Underhålls- och reparationsavtal

Håll schemat med planerad service, och säkra din resurs med en mängd flexibla underhålls- och reparationsalternativ.

Finansiella tjänster

Volvo kan företagsfinansiering – och vårt expertteam strävar efter att förbättra din framgång. Vi kan hjälpa dig och ditt företag att växa säkert med flexibla finansierings- och försäkringslösningar. Från en enstaka maskin till en hel park, nytt eller begagnat, så tar vi fram en lösning för just dina behov.



*”En viktig aspekt för oss är återförsäljartäckningen i hela Italien och vi har utvecklat utmärkta relationer med Volvos tekniker och personal.”
Ottavio Baisi, vd, COOPERATIVA APUANA MARMI, Italien*





En kapabel familj

Utöver hjullastare kan Volvo stolt erbjuda en omfattande portfölj med lösningar för stenbrotts-, gruvdrifts- och aggregatbranscherna. Genomgående för vårt maskinutbud är att vi mår om att producera maskiner som ger enastående resultat inom blockhantering.



*"Med hjullastaren L350H för blockhantering och en 40-tonsgrävare från Volvo har vi kunnat höja kvaliteten på vårt arbete avsevärt."
Emilio Buonasera, direktör, LUANA MARMI, Italien*

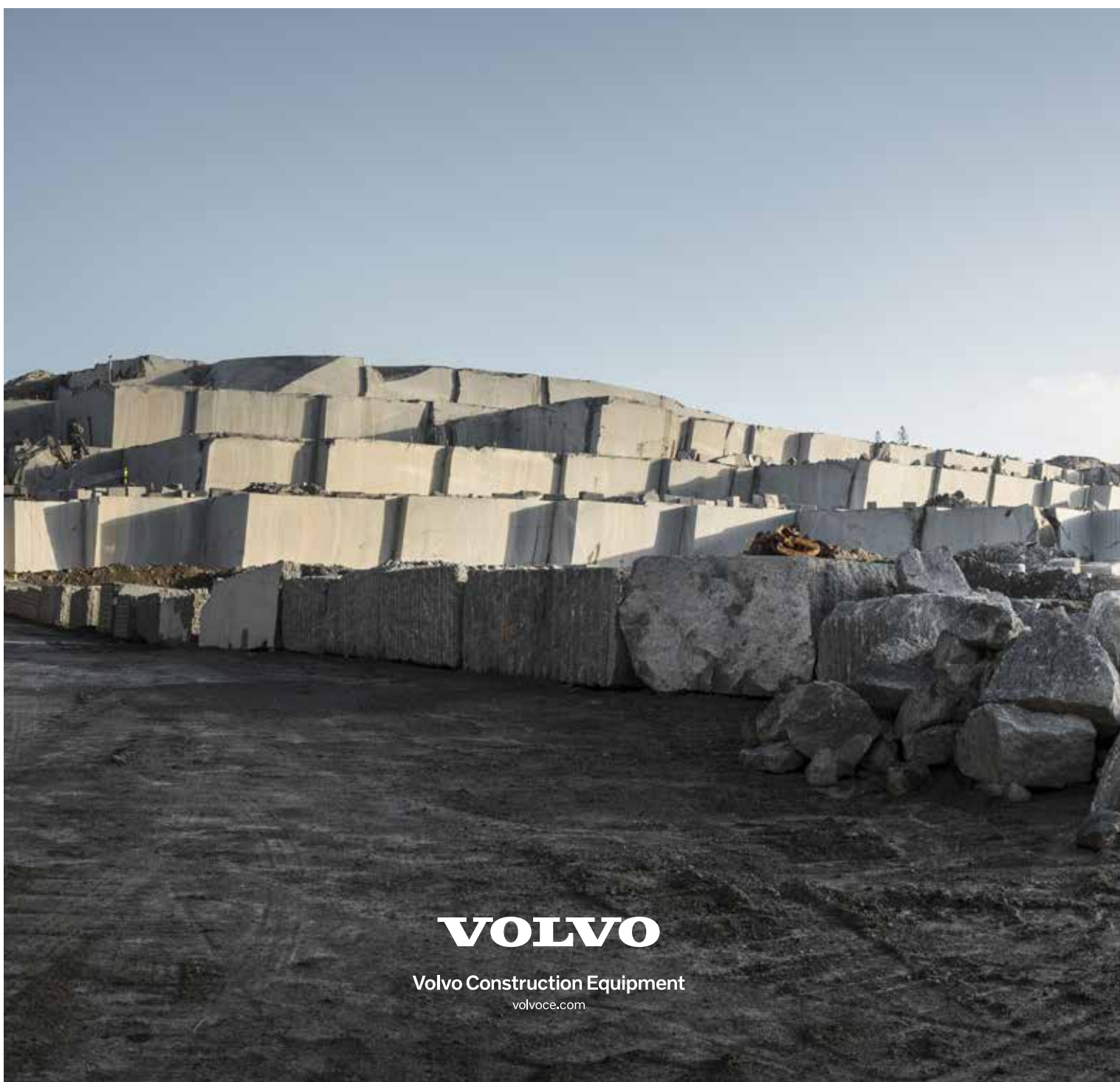

VOLVO

Volvo Construction Equipment

volvoce.com